

„KONECRANES“ C SERIJOS
ELEKTRINĖ GRANDININĖ TALĖ

Pajuskite skirtumą



Efektyvus veikimas

„Konecranes“ C serijos talė yra iki šiol pažangiausia mūsų elektrinė grandininė talė. Išmaniai sukurtas įrenginys, pasižymintis mūsų „Core of Lifting“ kėlimo komponentų tvirtumu, tikslumu ir patikimumu, skirtas daugiau nei milijonui operacijų. C serijos talės užtikrina aukščiausią naudojimo patogumą, našumą ir gyvavimo ciklo vertę.

Padidinkite produktyvumą

C serijos grandininė talė yra našus kėlimo įrenginys, kuris patenkins poreikius keliant krovinius nuo 63 iki 5 000 kg. „Konecranes“ sukurti ir pagaminti kėlimo komponentai „Core of Lifting“ – tai variklis, valdikliai ir pavarų dėžė. C serija pagerina operatoriaus patirtį, padidina našumą ir ilgalaikį patikimumą atliekant minimalią planinę techninę priežiūrą.

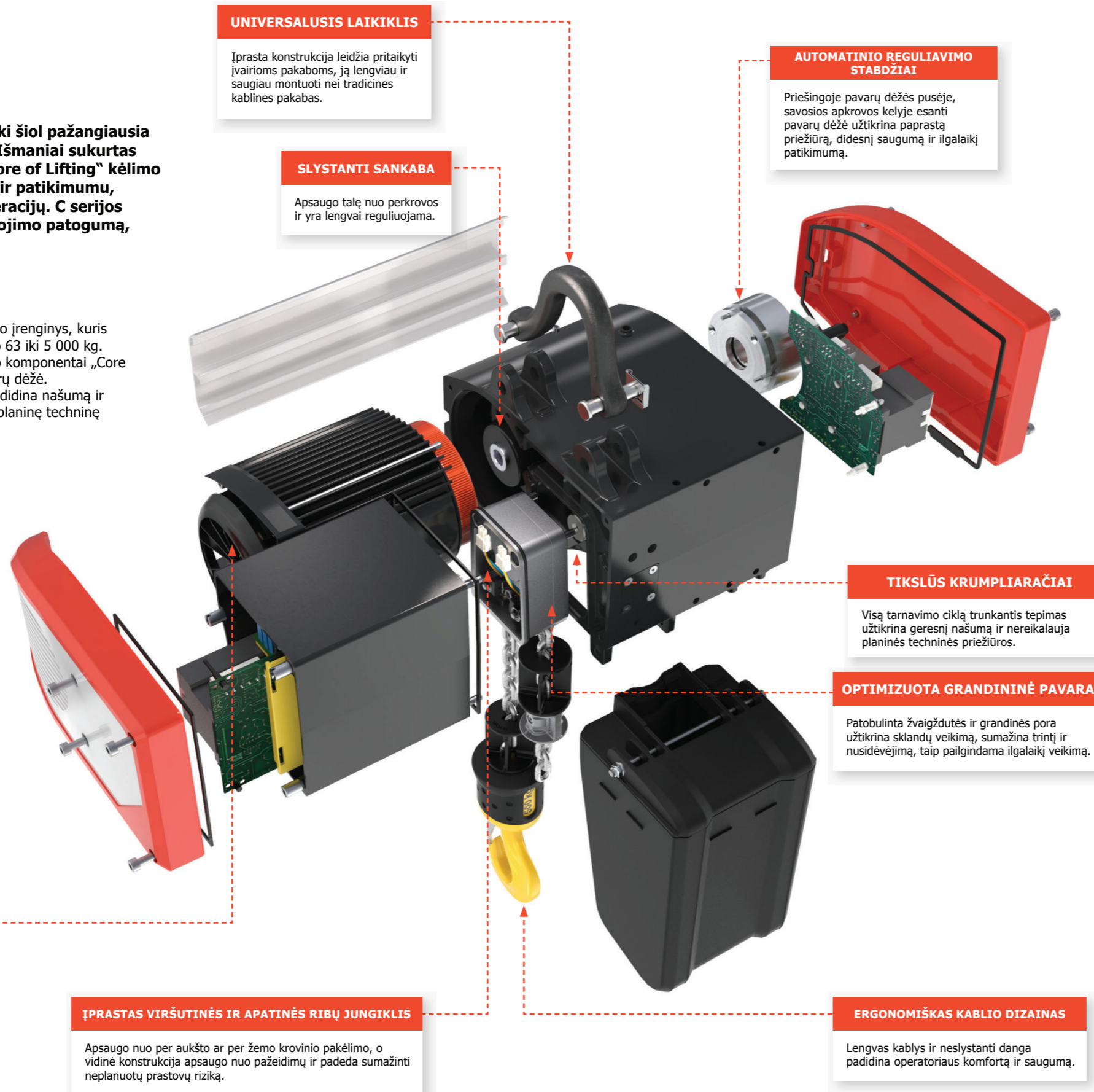

LANKSTUS VEŽIMĖLIS

Modulinė konstrukcija, kurią galima valdyti rankiniu būdu arba varikliu, lengvai reguliuojama, kad būtų galima pritaikyti įvairiems jungių pločiams.

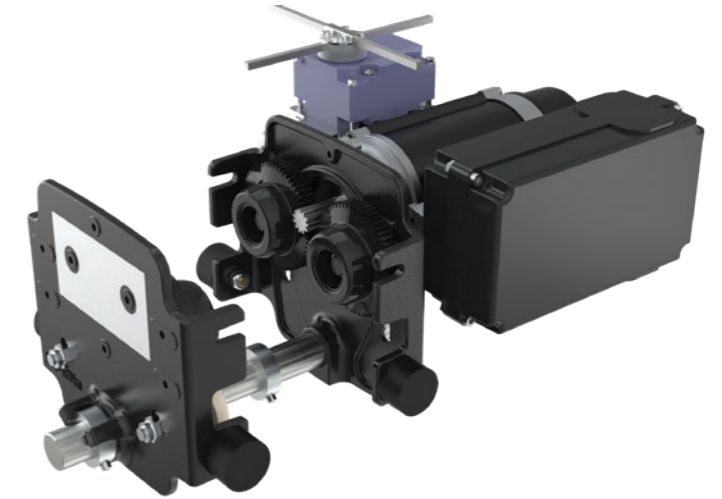

C SERIJA IDEALIAI TINKA DAUGELIUI UŽDUOČIŲ ĮVAIRIOSE PRAMONĖS ŠAKOSE ATLIKTI

Gamyba ir surinkimas

Surinkimo linijas sudaro keli etapai. Gaminiai greitai perkeliama iš vieno etapo į kitą ir yra sujungiami. Tinkamai suplanavus, kėlimo įtaisai kruopščiai išdėstomi virš kiekvienos darbo vietos, efektyviai išnaudojant erdvę ir laiką. Lengvi kabliukai leidžia patogiai valdyti.

Procesai

Procesų taikymo sritys skiriasi nuo surinkimo aplinkos. Kai kranai naudojami dažnai, svarbus jų patvarumas. Gali prireikti atsparumo drėgmei, dulkėms ir temperatūrai. Techninei priežiūrai naudojamos C serijos talės naudojamos rečiau, tačiau yra patikimos ir visada paruoštos naudoti.

Universalumas įvairiose pramonės srityse ir sudėtingose darbo vietose

Dėl kompaktiško aukščio, pakabos laikiklio ir daugybės kitų funkcijų C serijos talės galima lengvai pritaikyti prie konkrečios darbo vietos poreikių.

Skirtingi vežimėliai skirtingiems poreikiams

Maksimaliai padidinkite saugumą ir produktyvumą, pasirinkę tinkamą vežimėlį savo kėlimo poreikiams.

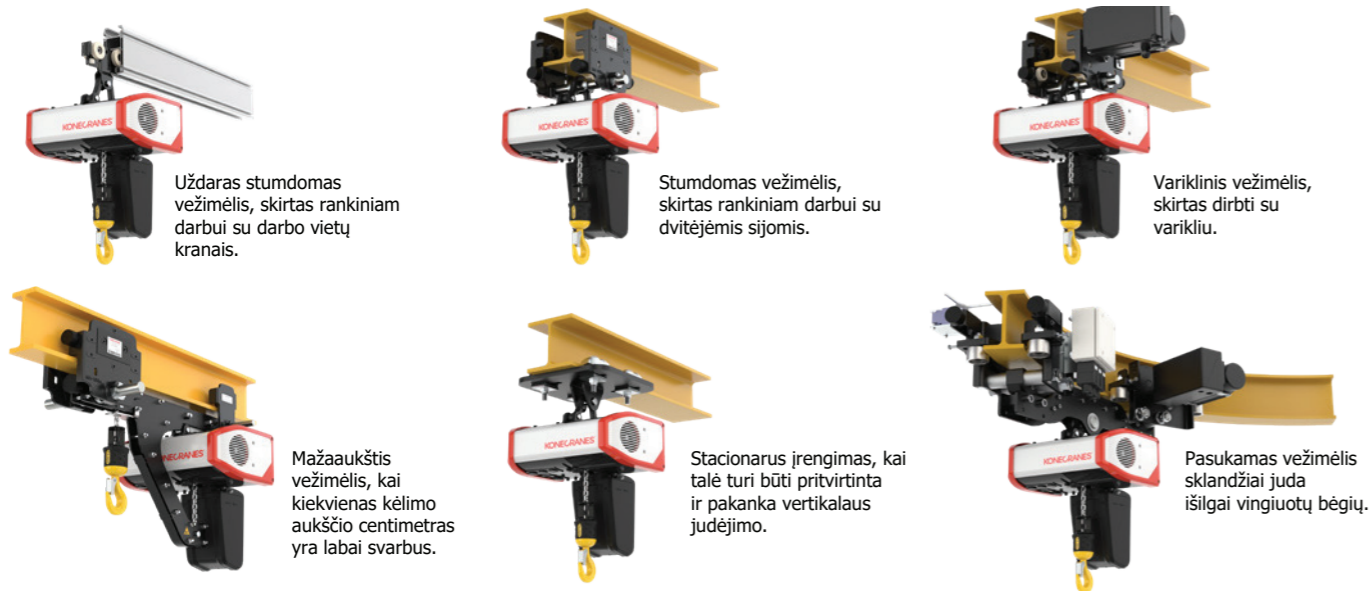

Įvairios taikymo sritys su įprasta talės pakaba

Nesvarbu, ar reikia tikslaus, sklandaus judesio, didelio darbo ciklo, ar tik atsitiktinių pakėlimų, „Konecranes“ C serijos elektrinė grandininė talė turi jūsų poreikius atitinkančias funkcijas ir parinktis. Sukurta taip, kad ją būtų galima pritaikyti įvairiems poreikiams, C serija lengvai montuojama ant „Konecranes“ pagamintos įrangos, tokios kaip:

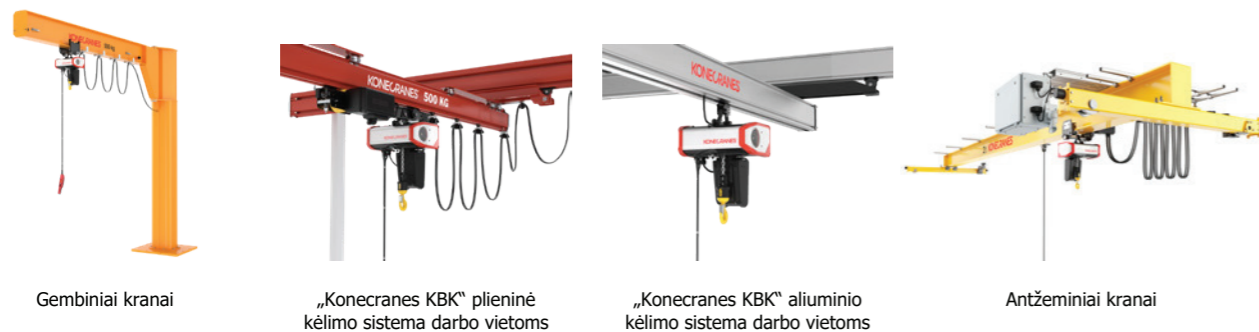

Trumpai apie C seriją

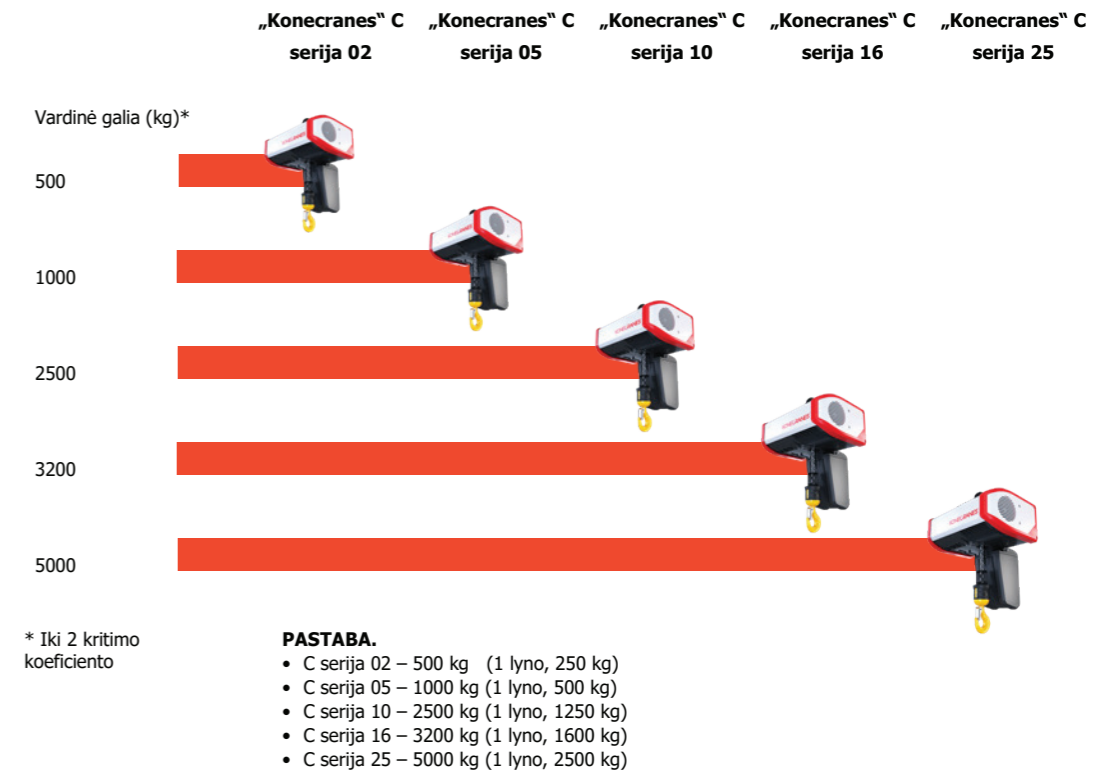

ĮPRASTOS FUNKCIJOS

Kėlimo aukštis	Kėlimo aukštis: iki 16 metrų su 1/1 ritėmis, iki 8 metrų su 2/1 ritėmis
Kėlimo greitis	Dviejų greičių kėlimas su 4:1 greičio santykiu nuo 1 m/min. iki 16 m/min.
Darbo klasės	Iki FEM 3 m / ISO M6
Variklio tipas	Varikliai su TEFC klasifikacija, H izoliacijos klasė, šiluminė apsauga
Įtampų diapazonas	Platus įtampų diapazonas (tinklo ir valdymo), 50/60 Hz
Apsauga nuo perkrovos	Su slystančia sankaba
Paviršiaus apdorojimas	Talės korpusas dažytas epoksidiniais milteliniais dažais (70 μm storio, C2-M)
Grandinės tipas	Cinkuota ir grūdinta grandinė (T klasė)
Avarinis stabdymas	Mygtukas ant lyno arba radijo valdiklio
Talės ribos	Mechaniniai viršutinės ir apatinės ribos jungikliai
Apsaugos klasė	IP55
Darbinė temperatūra	Esant vardinei apkrovai ir greičiui: nuo -20 iki +40 °C (iki +50 °C su mažesnėmis eksploatacinėmis vertėmis)
Valdikliai	Lynas (kaip įprasta įranga), radijo imtuvai (kaip papildoma įranga)

+ platus pasirenkamųjų funkcijų rinkinys, kad būtų patenkinti įvairūs kėlimo poreikiai, pavyzdžiui, didesnis kėlimo aukštis.



Naujausios saugos ir našumo priemonės

C serijos elektrinėje grandininėje talėje įdiegtos ergonomiškos konstrukcijos naujovės, užtikrinančios didesnę saugumą ir našumą. Intuityvus valdymas užtikrina sklandų ir efektyvų darbą, mažiau vargina operatorių ir sumažina žmoniškųjų klaidų tikimybę.

Dėl sumaniai suformuoto keltuvo ir kronšteino C serijos įrenginys užima optimalią padėtį, todėl darbo zonoje užtikrinama didesnė kontrolė ir mobilumas. Slystanti sankaba apsaugo nuo pavojingų perkrovų, o dėl to, kad ji yra priešingoje pavarų dėžės pusėje nei stabdžiai, išvengiama mikroslydimo. Tvirtos konstrukcijos talės ribiniai jungikliai ir avarinis stabdys užtikrina dar didesnę saugumą ir patogumą.

Dar daugiau funkcijų su keitiklio valdymu

Jeigu krovinys sveria iki 2 500 kg, inverterinė talė gali dar labiau padidinti saugumą ir našumą. Bepakopis kėlimas yra tik pirmoji iš daugelio įprastų išmaniųjų funkcijų. Grandinės laisvumo kontrolė ir smūginės apkrovos prevencija užtikrina sklandų kėlimo judesį ir kartu apsaugo gaminius, įrangą ir žmones.

Platesnis greičio diapazonas leidžia pasiekti didesnę greitį ir geresnę proceso efektyvumą naudojant lengvesnius krovinis arba tuščią kablį. Programuojamosios ribos didina saugumą, optimizuoja kėlimo diapazoną ir pagreitina ciklo laiką. Inverterinės talės yra idealūs įrenginiai atliekant tikslius ir atsargius surinkimo darbus.

Didinkite patikimumą ir našumą

C serijos talėms reikia mažiau priežiūros, tačiau tai nereiškia, kad galite jos visiškai atsisakyti. Reguliarių patikrinimų ir profilaktinės priežiūros programa padeda užtikrinti atitiktį reikalavimams ir nustatyti riziką bei tobulinimo galimybes.

„Konecranes“ taiko išsamų ir sistemingą požiūrį į klientų turto valdymą per visą gyvavimo ciklo paslaugų teikimo laikotarpį. Išeidami ne tik pateikiame ataskaitą, bet ir konsultuojame jus, kad padėtume priimti sprendimus. Dalijamės išvadomis, pateikiame rekomendacijas, paremtas mūsų pirmąjį patirtimi šioje srityje, ir aptariame, kaip kiekvienas veiksmas paveiks jūsų veiklą ir visą jūsų verslą.

Turime didžiausią ir plačiausią priežiūros tinklą savo srityje, todėl galite naudotis vietinių inspektorių ir technikų, turinčių daug žinių, įgytų prižiūrint šimtus tūkstančių įvairių prekių ženklų ir modelių turto įvairiose pramonės šakose, paslaugomis.

LENGVA C SERIJOS TALĖS TECHNINĖ PRIEŽIŪRA

- C serijos talė sukurta taip, kad ją būtų lengva montuoti ir prižiūrėti.
- Visam eksploatacavimo laikui sutepta pavarų dėžė ir susireguliuojantis magnetinis stabdys, kurio niekada nereikia reguliuoti, padeda sutrumpinti techninės priežiūros prastovas.
- Visų kranų prekių ženklų ir modelių atsarginių dalių galite lengvai rasti internete adresu store.konecranes.com.



„Konecranes“ yra pasaulyje pirmaujanti kėlimo įmonių grupė, aptarnaujanti įvairius klientus: gamybos ir perdirbimo įmones, laivų statyklas, uostus ir terminalus bei kt. „Konecranes“ teikia produktyvumą didinančius kėlimo sprendimus ir visų gamintojų kėlimo įrangos priežiūrą. 2022 m. grupės pardavimai siekė 3,4 mlrd. Eurų. Grupėje maždaug 50 šalių dirba apie 16 500 darbuotojų. „Konecranes“ akcijos kotiruojamos „Naštas Helsinkii“ biržoje (simbolis: KCR).



© 2023 Konecranes. Visos teisės saugomos. „Konecranes“, „Lifting Businesses“ ir  yra registruotieji prekių ženklai arba „Konecranes“ prekių ženklai.

Šis leidinys yra tik informacinio pobūdžio. „Konecranes“ pasilieka teisę bet kuriuo metu be išankstinio įspėjimo keisti arba nutraukti čia nurodytų gaminių ir (arba) specifikacijų galiojimą. Šiuo leidiniu „Konecranes“ nesuteikia jokių aiškių ar numanomų garantijų, įskaitant, bet neapsiribojant, bet kokią numanomą garantiją dėl tinkamumo parduoti ar tinkamumo tam tikram tikslui.



SUSISIEKITE SU MUMIS ŠIANDIEN

konecranes.com/contact-us

