

**KONECRANES C-SERIE
ELEKTRISK KÆDETALJE**

**Oplev
forskellen**

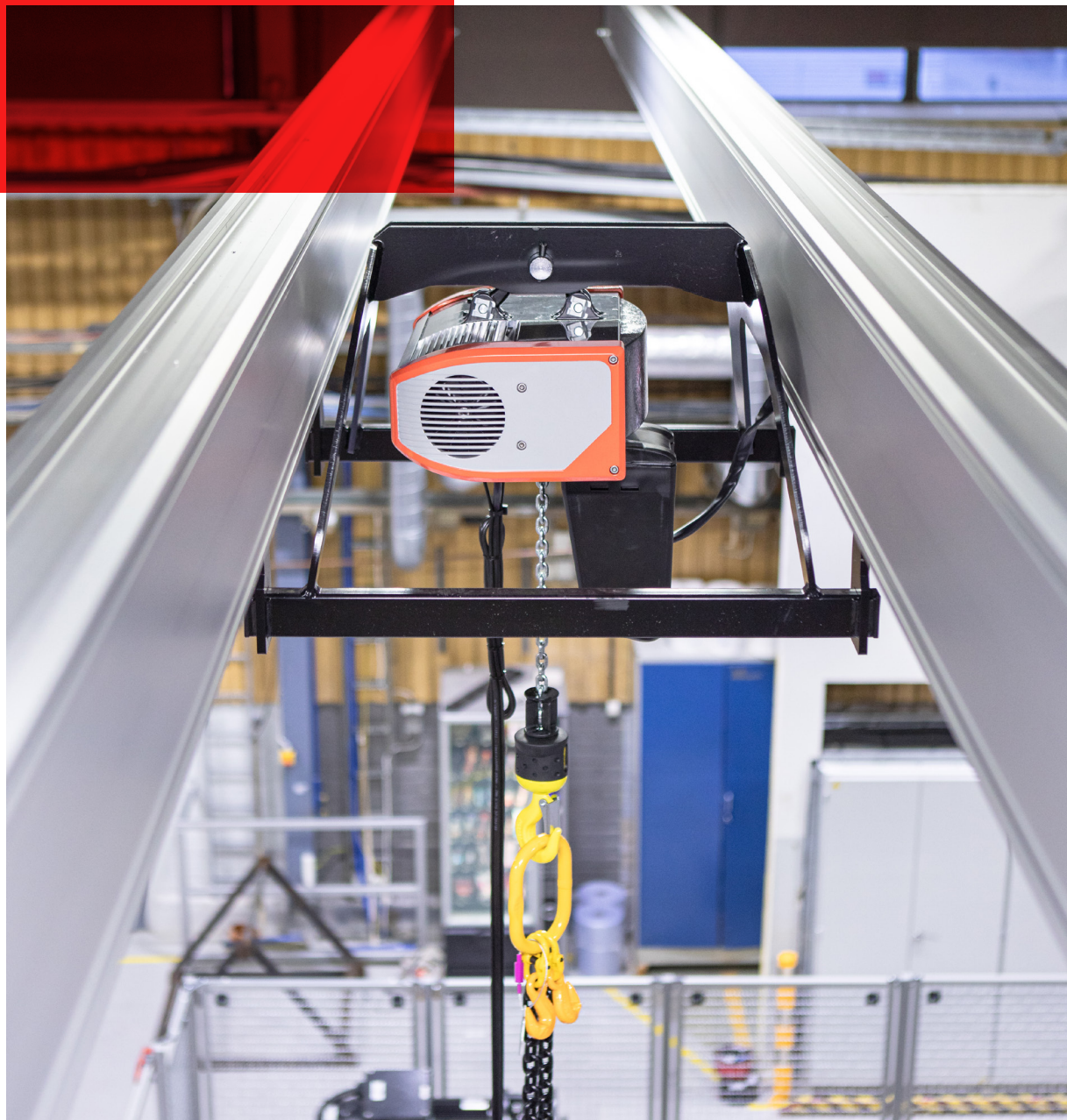

Effektiv ydelse

Konecranes C-serien er vores mest avancerede elektriske kædetalje til dato. Vores Core of Lifting-komponenter er robuste, præcise og pålidelige og er designet til over en million opgaver. Taljen i C-serien giver dig ultimativ brugervenlighed, ydeevne og levetidsværdi.

Konecranes C-serien øger produktiviteten

C-serien er en produktiv løftepartner, der opfylder kravene til applikationer, hvor der løftes last fra helt ned til 63 kg og helt op til 5.000 kg. Core of Lifting-komponenterne, der er designet og fremstillet af Konecranes, omfatter en specialbygget motor, betjeningsenhed og gearkasse. C-serien forbedrer brugeroplevelsen og øger produktiviteten og driftssikkerheden på lang sigt med minimal planlagt vedligeholdelse.

MOTOR AF HØJ KVALITET

Specialbygget til løft, ventilatorkølet og standard overophedningsbeskyttelse øger ydeevnen og den langsigtede pålidelighed.

ØVRE OG NEDRE GRÆNSEAFBRYDERE SOM STANDARD

Forhindrer, at lasten løftes for højt eller for lavt, mens det indvendige design beskytter den mod skader, hvilket reducerer risikoen for uplanlagt nedetid.

ALSIDIGT BESLAG

Standardkonstruktionen giver mulighed for tilpasning til en række forskellige ophæng og er nemmere og sikrere at montere end et traditionelt krogophæng.

GLIDEKOBLING

Forhindrer overbelastning af taljen og er nem at justere.

SELVJUSTERENDE BREMSE

På den modsatte side af gearkassen og på sin egen belastningsbane kombinerer den lav vedligeholdelse med øget sikkerhed og langsigtet driftssikkerhed.

PRÆCISIONSGEAR

Levetidssmøring, der giver forbedret ydelse og ingen planlagt vedligeholdelse.

OPTIMERET KÆDEDREV

Forbedret kædenøds- og kædeparring giver jævn drift og reducerer friktion og slitage, hvilket forlænger ydeevnen på lang sigt.

ERGONOMISK KROGDESIGN

Let krog og skridsikker belægning forbedrer førerens komfort og sikkerhed.

FLEKSIBEL LØBEKAT

Modulopbygget design til manuel eller motoriseret betjening og nemt justerbar til en lang række flangebredder.

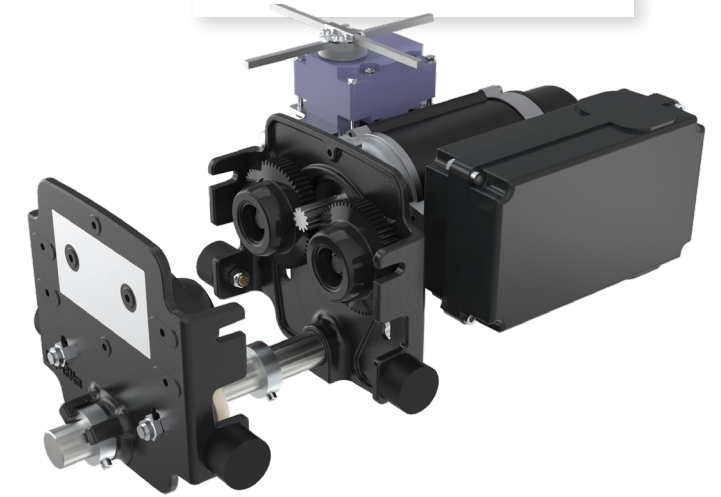

C-SERIEN ER IDEEL TIL MANGE FORSKELLIGE INDUSTRIELLE APPLIKATIONER

Fremstilling og montage

Monteringslinjerne består af flere efterfølgende trin. Produkterne bevæger sig hurtigt fra det ene trin til det næste, efterhånden som de sættes sammen.

God planlægning placerer løfteudstyret omhyggeligt over hver arbejdsstation og udnytter plads og tid effektivt. Lette kroge muliggør nem manipulation.

Processer

Procesapplikationer er forskellige fra monteringsmiljøer. Når kraner bruges ofte, er holdbarhed vigtig. Modstandsdygtighed over for fugt, støv og temperatur kan være nødvendig. Når taljer i C-serien udfører servicearbejde, bruges de mindre, men de skal være pålidelige og klar med et øjeblikks varsel.

Alsidighed til industrielle applikationer og krævende arbejdsstationer

Kompakt loftshøjde, ophængningsbeslag og en række andre funktioner gør C-seriens taljer nemme at justere til behovene på din specifikke arbejdsstation.

Forskellige løbekatte til forskellige behov

Maksimer din sikkerhed og produktivitet med det rigtige valg af løbekat til forskellige løftebehov.

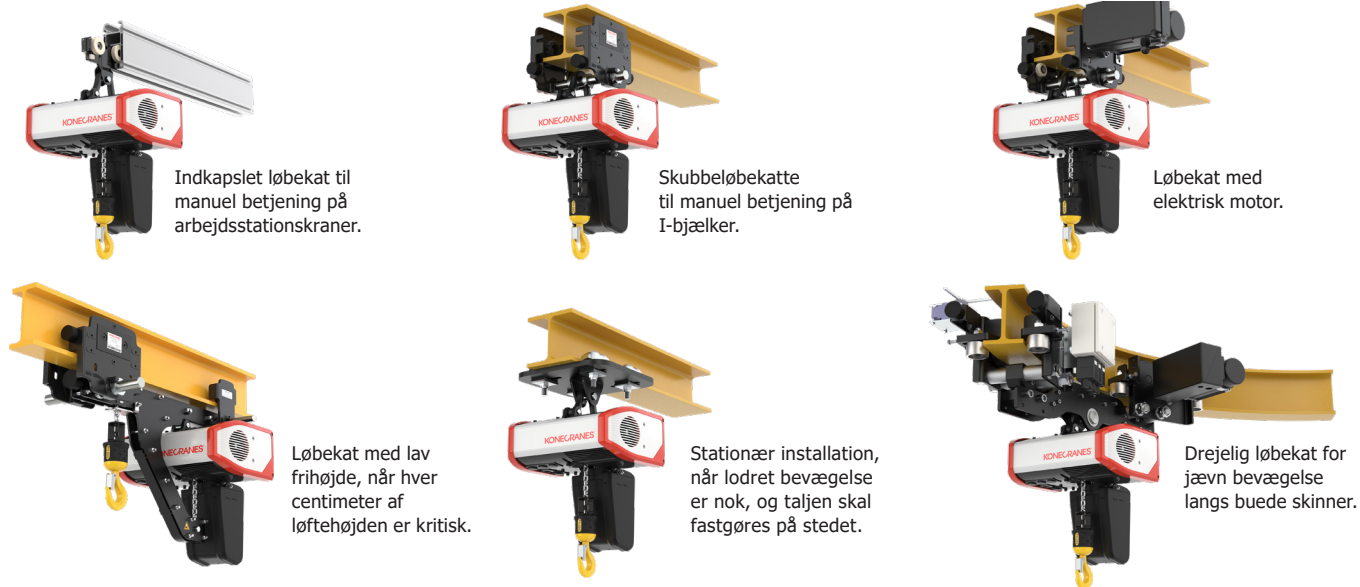

Forskellige anvendelser med standard taljeophæng

Uanset om du har brug for præcision, glidende bevægelse, en høj driftscyklus eller kun lejlighedsvis løft, er den elektriske kædetalje i Konecranes C-serien de funktioner og muligheder, der passer til din applikation. C-serien er designet til at kunne tilpasses til en lang række behov, og den installeres problemfrit på Konecranes-fremstillet udstyr såsom:

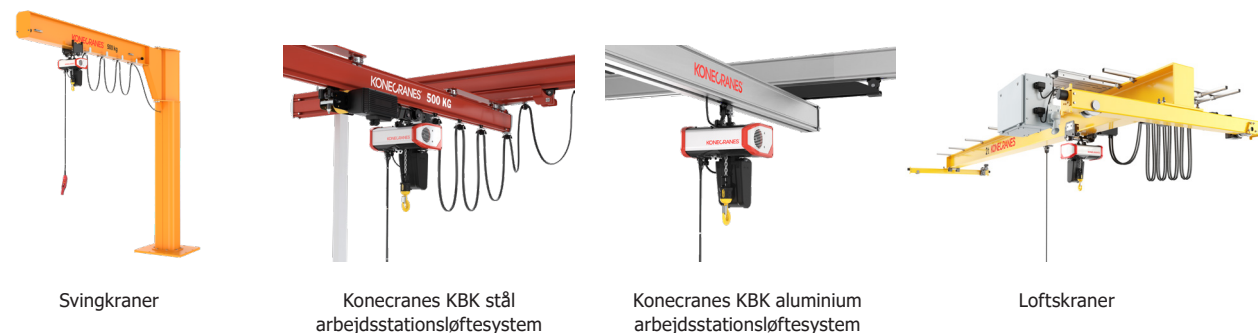

Kort om C-serien

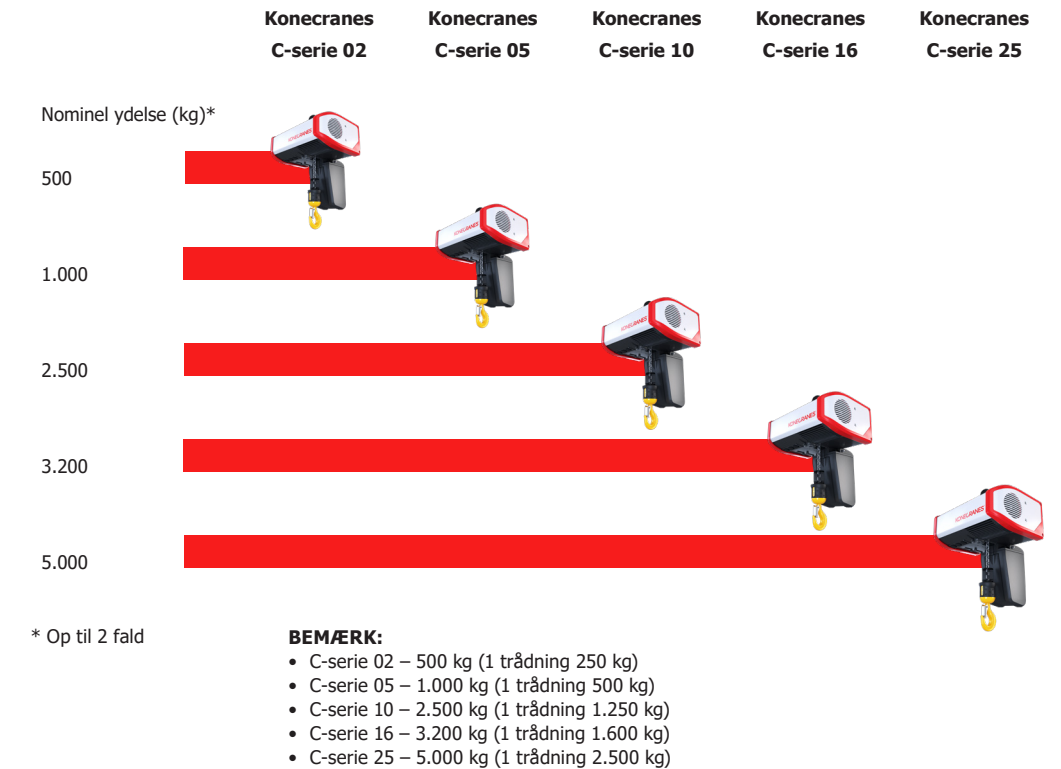

STANDARDKONSTRUKTIONER

Løftehøjde	Løftehøjder op til 16 meter med 1/1 trådning, 8 meter med 2/1 trådning
Løftehastighed	Talje med to hastigheder med 4:1 hastighedsforhold fra 1 m/min. op til 16 m/min.
Arbejdsklasser	Op til FEM 3 m/ISO M6
Motorstype	Motorer med TEFC-klassificering, isoleringsklasse H, termisk beskyttelse
Spændingsområde	Bredt spændingsområde (netforsyning og styring) 50/60 Hz
Overbelastningsbeskyttelse	Med glidekobling
Overfladebehandling	Taljehus med epoxypulvermaling (70 µm tykkelse, C2-M)
Kædetype	Forzinket og bratkølet hærdet kæde (T-klasse)
Nødstop	Trykknop på betjeningspanel eller radiostyringsystem
Løftegrænser	Øvre og nedre grænseafbrydere
Beskyttelsesklasse	IP55
Driftstemperatur	Med nominel belastning og hastighed: -20°C til +40°C (til +50°C med lavere ydeevneværdier)
Betjeningsenheder	Hængende betjeningsenhed som standard og radio som ekstraudstyr

+ Omfattende udvalg af ekstraudstyr, der opfylder alle slags løftebehov, f.eks. større løftehøjder



Det nyeste inden for sikkerhed og produktivitet

Den elektriske kædetalje i Konecranes C-serien har ergonomiske designopdateringer, der forbedrer sikkerheden og produktiviteten. Intuitiv betjening sikrer jævn og effektiv betjening, så operatøren ikke bliver træt, og der er mindre risiko for menneskelige fejl. En intelligent formet talje og beslag giver taljen en optimal position, hvilket giver mere kontrol og mobilitet i arbejdsområdet. Glidekoblingen forhindrer farlig overbelastning, og ved at være på den modsatte side af gearkassen i forhold til bremsen forhindres mikro-glidninger. Taljens og nødstopets robuste design giver endnu større sikkerhed og brugervenlighed.

Endnu flere funktioner med vekslerterstyring

Til belastninger på op til 2.500 kg kan en talje med veksletter yderligere forbedre sikkerheden og produktiviteten. Trinløs løft er blot den første i en lang række smarte standardfunktioner. Slækkædestyring og forebyggelse af stødbelastning sikrer jævne løftebevægelser, samtidig med at produktet, udstyret og personer beskyttes.

Udvidet hastighedsområde (ESR) giver hurtigere hastigheder og bedre proceseffektivitet med lettere last eller en tom krog. Programmérbare grænser øger sikkerheden, optimerer løfteområdet og øger cyklustiderne. Vekslettertaljer er ideelle partnere til præcist monteringsarbejde og håndtering af følsomme dele.

Maksimer pålidelighed og ydeevne

C-seriens taljer kræver muligvis mindre vedligeholdelse, men det betyder ikke, at du kan springe den helt over. Et program med regelmæssige inspektioner og forebyggende vedligeholdelse understøtter overholdelse og hjælper med at identificere risici og muligheder for forbedring.

Hos Konecranes har vi en omfattende og systematisk tilgang til styring af kundeaktiver gennem hele vores livscyklustjenester. Vi afleverer ikke bare en rapport på vej ud, vi rådfører os med dig for at hjælpe med at vejlede din beslutningstagning. Vi deler vores resultater, giver anbefalinger baseret på vores brancheførende ekspertise og diskuterer, hvordan hver handling påvirker din drift og hele din virksomheds sundhed.

Vi har det største og mest omfattende servicenetværk i branchen, hvilket giver dig fordelene ved lokale inspektører og teknikere med adgang til et væld af viden opnået ved at servicere hundredtusinder af aktiver af alle mærker og modeller i en bred vifte af industrier.

NEM VEDLIGEHOJDELSE AF TALJE I C-SERIEN

- Taljen i C-serien er konstrueret med henblik på nem installation og service.
- En livstidssmurt gearkasse og selvjusterende magnetisk bremse, der aldrig skal justeres, reducerer nedetiden i forbindelse med vedligeholdelse.
- Du kan nemt finde reservedele online i store.konecranes.com.





Konecranes-koncernen er en af verdens førende i Lifting Businesses™ og betjener en lang række kunder, blandt andet i fremstillings- og procesindustrien, skibsværfter, havne og terminaler. Konecranes leverer løfteløsninger, der forbedrer produktiviteten, samt service til alle typer løfteudstyr. I 2022 omsatte koncernen for 3,4 milliarder euro. Koncernen har ca. 16.500 medarbejdere i omkring 50 lande. Konecranes' aktier er børsnoteret på Nasdaq Helsinki (symbol: KCR).

© 2023 Konecranes. Alle rettigheder forbeholdes. "Konecranes", "Lifting Businesses" og  er enten registrerede varemærker eller varemærker tilhørende Konecranes.

Denne publikation er kun til generel orientering. Konecranes forbeholder sig ret til når som helst, uden varsel, at ændre eller tilbagetrække de produkter og/eller specifikationer, der henvises til heri. Denne publikation udgør ingen garanti fra Konecranes side, hverken udtrykkeligt eller implicit, herunder, men ikke begrænset til, implicit garanti eller salgbarhed eller egnethed til et bestemt formål.



KONTAKT OS I DAG

konecranes.com/contact-us

